

第37回 ファミリーマートカップ 全日本バレーボール 小学生大会 北北海道地区 旭川予選会

開催日 2017 (H29) 年
5月13日 (土)
会場 比布町体育館
役員集合 7:30
開場 8:00
代表者会議 8:15
開会式 8:30
競技開始 8:45 (プロトコル)

体育館使用上の注意

- ◆体育館の下駄箱は使用禁止。
- ◆持参した飲食物のゴミ等は持ち帰ること。
- ◆ロビー、廊下で騒いだりウォーミングアップは禁止。
- ◆路上駐車禁止。
- ◆また駐車場で他人に迷惑な止め方はしないこと。
- ◆喫煙については指示、規則に従ってください。
- ◆玄関外の場合は必ず靴を履き替えてください。

大会委員長 奈良 義徳
競技委員長 辻 昌和
審判委員長 大山 彰
総務委員長 今川 成人

◆男子・混合

西神楽 BB II	—	B3	神楽岡 ボーイズ	2	$\begin{pmatrix} 21-12 \\ 21-9 \end{pmatrix}$	0	西神楽 BB II	—	A5	永小ウイング	2	$\begin{pmatrix} 5-21 \\ 8-21 \end{pmatrix}$	0
永小ウイング	—	B7	神楽岡 ボーイズ	2	$\begin{pmatrix} 21-15 \\ 25-23 \end{pmatrix}$	0							

◆女子

★第3シード決定戦は行いません

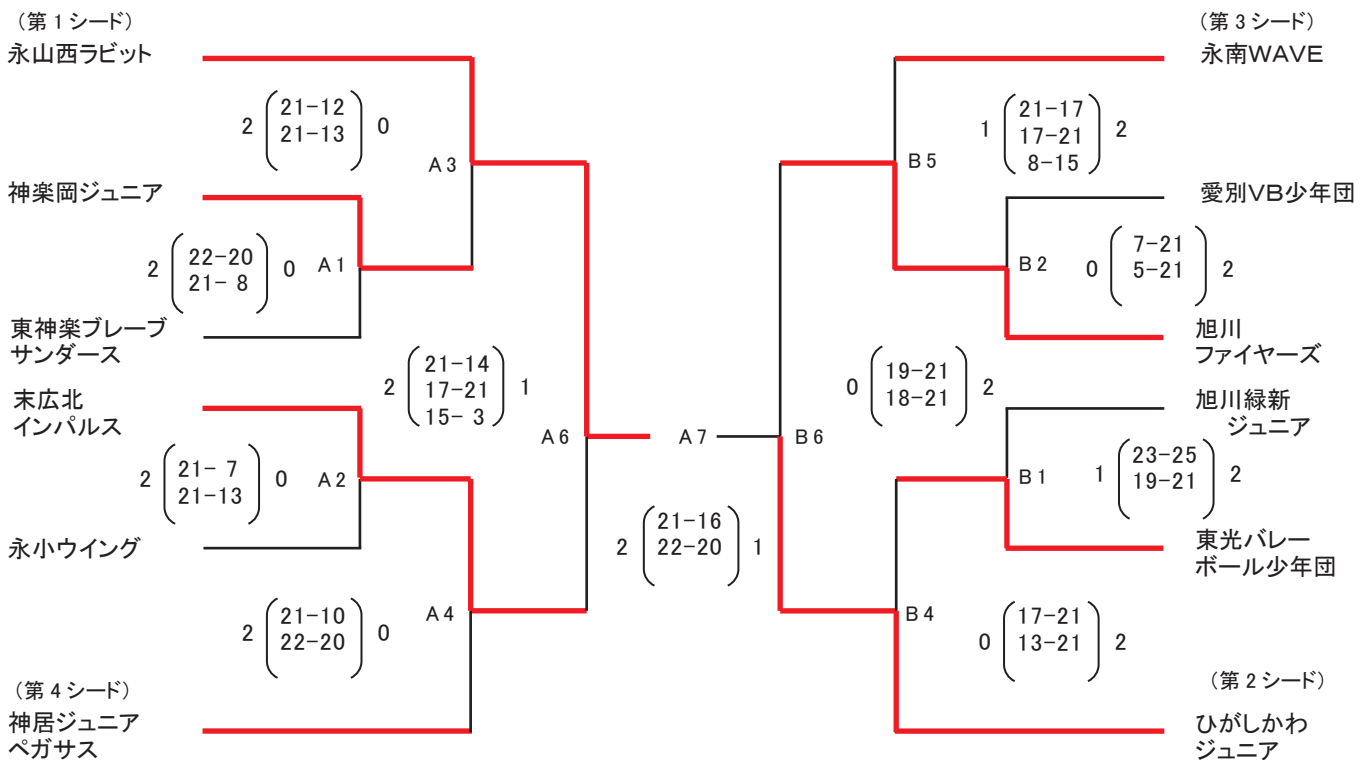

- ◆ベンチ入り選手 12名
- ◆ベンチ後の応援および当該チーム保護者のフロア応援不可
- ◆ボール Aコート/ミカサ Bコート/モルテン
- ◆ラインジャッジ A1 / 永山西・神居 B1 / ひがしかわ 以降、負け審。

尚、ベスト8のチームは帰らないこと。準決勝以降のラインジャッジ・点示を行う。

男子成績	優勝	永小ウイング	男女混合	優勝	西神楽 BB II	女子成績	優勝	永山西ラビット
	2位	神楽岡ボーイズ		2位	ひがしかわジュニア			
	3位			3位	末広北インパルス 旭川ファイヤーズ			